



KPONY



STEUERUNGEN:

PONY ———— CP.PONY

BENINCA
TECHNOLOGY TO OPEN
MADE IN ITALY



ANTRIEBE FÜR SCHIEBETORE PRIVATE NUTZUNG

Steuerung und Empfänger integriert
bis zu 350 kg



24 Vdc

- 24 Vdc Antrieb mit integrierter Steuerung und energiesparendem System ESA
- Quetschschutz mit Kraftabschaltung
- Auch für den Betrieb ohne Netzversorgung mit Batterien vorgesehen
- Die Position der Steuerung gewährleistet eine einfache, benutzerfreundliche und rasche Programmierung

■ ANTRIEBSSETS

KPONY 9592170

- 1 PONY324 24 Vdc Antrieb mit integrierter Steuerung, ESA SYSTEM und Empfänger
- 1 PUPILLA.F Lichtschrankenpaar
- 1 TO.GO2WV Handsender 433,92 MHz

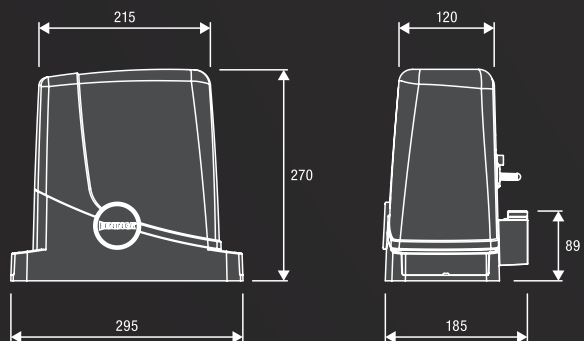



RI.M4F
9272010

Zahnstange M4 30x12x1000 mm mit Schlitzen verzinkt.
Metrische Schrauben M6 und Distanzstücke mit Gewinde.
4 Stück pro Verpackung.



RI.M4Z
9272030

Zahnstange M4 22x22x2000 mm verzinkt.
2 Stück pro Verpackung.



RI.M4P
9272020

Nylonzahnstange mit Stahlkern M4, 28x40x1000 mm. Mit Schlitzen und selbstbohrenden Schrauben.
10 Stück pro Verpackung.



MLS
9387001

Magnetendschalter für BULL. Besonders geeignet für schneeigen Orten.



ID.TA
9846019

Warntafel.



KSUN
9611004

Bausatz für den Betrieb des Systems über ein Fotovoltaikmodul. Für 24 Vdc Modelle.

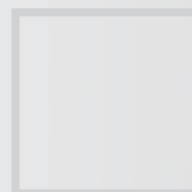
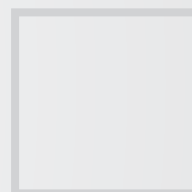
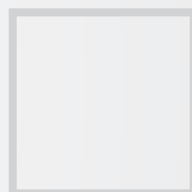
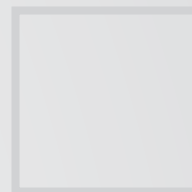
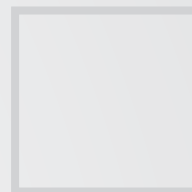

MADE IN ITALY

AUTOMATISMI BENINCA SpA • via del Capitello, 45 • 36066 Sandrigo (VI) ITALY • T +39 0444 751030 • F +39 0444 759728 • sales@beninca.it

TECHNISCHE DATEN

PONY324

Netzspeisung	230 Vac (50-60Hz)
Versorgungsspannung Motor	24 Vdc
Max. Stromaufnahme	0,6 A
Leistungsaufnahme in Standby-Modus	8 mA
Max. Schub	321 N
Öffnungsgeschwindigkeit	10 m/min
ED	30%
Schutzklasse	IP44
Betriebstemperatur	-20°C /+50°C
Max. Torgewicht	350 kg
Ritzel	M4 Z14
Gewicht	6,8 kg
Version	nur als Set erhältlich
Stückzahl pro Palette	-
Sets pro Palette	36